

FASAD

TENTAL 60 MT

MULLION - TRANSOM

➤ DEN CIRKULÄRA FASADEN

TENTAL 60 MT aluminiumfasad skapades för att kunna erbjuda arkitekter och konsulter ett brett utbud av lösningar som ger dem så stor kreativ frihet som möjligt när de utformar en fasad.

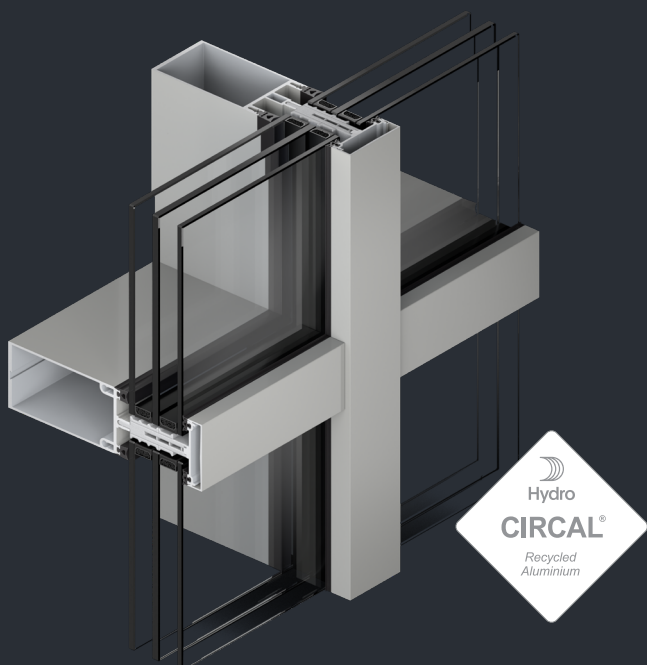

UTSEENDE OCH MODULÄRITET

- Flera exteriöra designmöjligheter
- Stort kulörutbud och ytbehandlingsalternativ
- Kompatibel med ett stort utbud av fönster, dörr- och skjutdörrsystem
- Horisontal-vertikal konstruktion gör det möjligt att använda samma system för både fasad och glastak
- Dränering via vertikalprofiler

STORA MÖJLIGHETER

- Maxvikt fyllningar: upp till 850 kg
- Max tjocklek på glas: 62 mm
- Ned till 10° taklutning

INSTALLATION OCH MONTERING

- Flera varianter för installation av glas och fyllningar

EN HÅLLBAR OCH CIRKULÄR FASAD

- Designad för enkel montering och demontering
- Komponenter gjorda av 75% återvunnet och 95% återvinningsbart material
- Cradle to Cradle® certifiering Silver
- Tillverkas av Hydro CIRCAL, aluminium med ett minimum av 75% återvunna, uttjänta byggprodukter, som har ett av världens lägsta klimatavtryck: Endast 1,9 kg koldioxid per kilo aluminium.
- Dynamiska EDP finns tillgängliga i TechDesign

PRESTANDA (enligt EN 13830)

| | |
|------------------------|---|
| Lufttäthet: | upp till AE 1200 Pa |
| Regntäthet: | upp till RE 1500 Pa |
| Säkerhet mot vindlast: | upp till 3000 Pa |
| Inbrottskydd: | RC1N, RC2N, RC2, RC3 |
| Motståndsklass: | I5/E5 |
| Termisk prestanda: | U_f ned till 0.52 W/m ² K U_{cw} ned till 0.74 W/m ² K (med $U_g = 0.5$ W/m ² K) |
| Akustisk prestanda: | $R_w (C; C_{tr}) = 43 (-1; -3)$ dB |

sapa:

By  Hydro

APPLIKATIONER

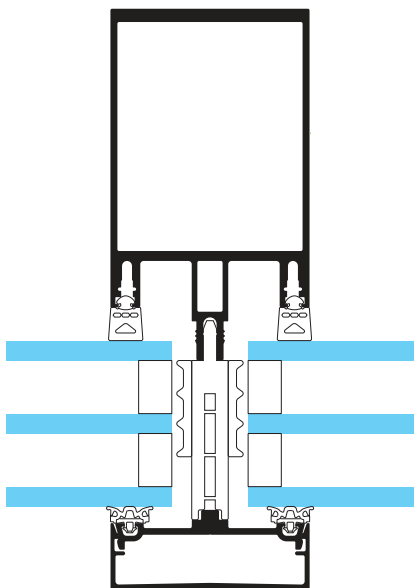

TENTAL 60 Hög isoleringsnivå

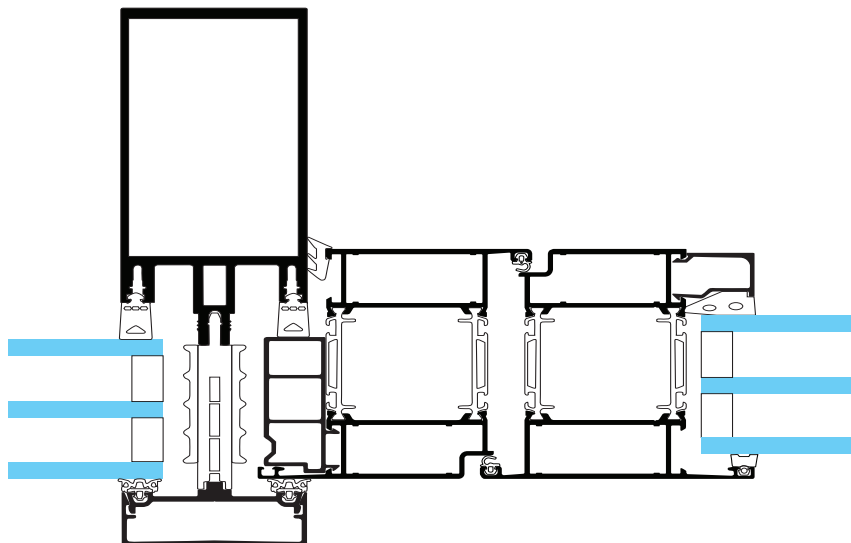

TENTAL 60 med anslutning dörr 2086

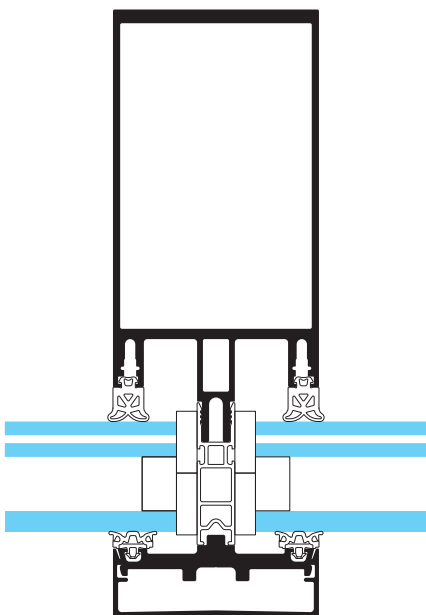

TENTAL 60 inbrottskydd RC 2

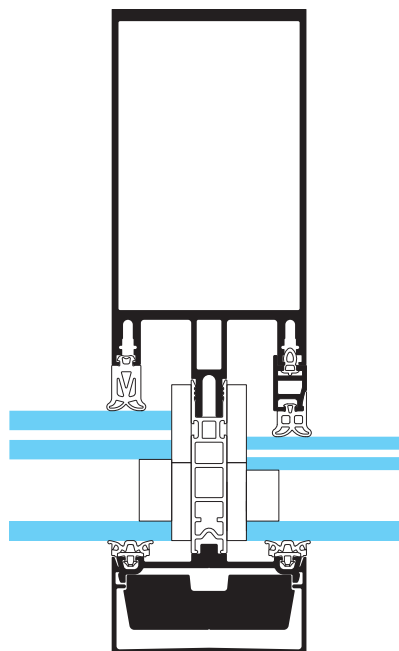

TENTAL 60 inbrottskydd RC 3

XXXX.XXX - May 2024 - Document non contractuel

Hydro Building Systems Sweden AB
Metallvägen
574 81 Vetlanda
www.sapa.se



By  Hydro