

FACADE

TENTAL 60MT

MULLION-TRANSOM

➤ DEN CIRKULÆRE FACADE

TENTAL 50 MT og 60 MT aluminiumsfacaden er designet til at tilbyde arkitekter og rådgivere en bred vifte af løsninger og stor kreativ frihed i udformningen af facadekonstruktioner.

DESIGN OG MODULÆR OPBYGNING

- Flere muligheder for udvendigt design
- Bredt udvalg af farver og finish
- Kompatibel med en lang række av vindues-, dør- og skydedørssystemer
- Konstruktionen gør det muligt at bruge det samme system til både facade og glastag
- Dræning gennem de lodrette profiler

STORE DIMENSIONER

- Vægt af fyldning- og glasfelter: Op til 850 kg
- Glastykkelse: Op til 62 mm
- Taghældning: Ned till 10°

PRODUKTION OG MONTAGE

- Forskellige indbygningsmetoder for glas

EN MERE BÆREDYGTIG OG CIRKULÆR FACADE

- Designet for enkel samling og demontage
- Komponenter fremstillet af 75 % genbrugsmateriale og 95 % genanvendeligt materiale
- Cradle to Cradle®-certificeret (Silver)
- Fremstillet af Hydro CIRCAL, aluminium med mindst 75 % genanvendte, udtjente byggeprodukter, med et af verdens laveste CO₂-aftryk: kun 1,9 kg CO₂ eq pr. kg. aluminium.
- Dynamiske EDP'er tilgængelige via softwaren TechDesign

EGENSKABER (jf. EN-standarder)

Lufttæthed:	op til AE 1200 Pa
Vandtæthed:	op til RE 1500 Pa
Modstand mod vindlast:	op til 3000 Pa
Indbrudssikring:	RC1N, RC2N, RC2, RC3
Modstandsevne over for slag:	I5/E5
Energimæssig ydeevne	- U _f ned til 0.52 W/m ² K - U _{cw} ned til 0.62 W/m ² K (med U _g = 0,5 W/m ² K og glasfelt c/c 1230x1480 mm)
Akustisk ydeevne:	R _w (C;C _{tr}) = 43 (-1 ; -3) dB



APPLIKATIONER

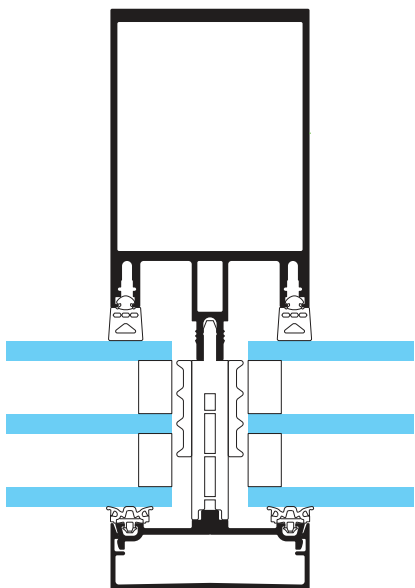

TENTAL 60 Højt isoleringsniveau

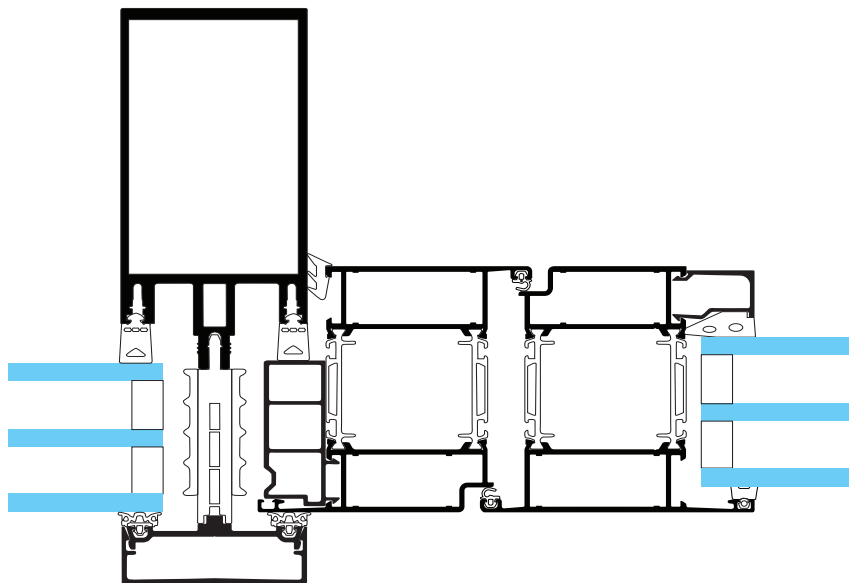

TENTAL 60 Indbygning af Sapa dør 2086

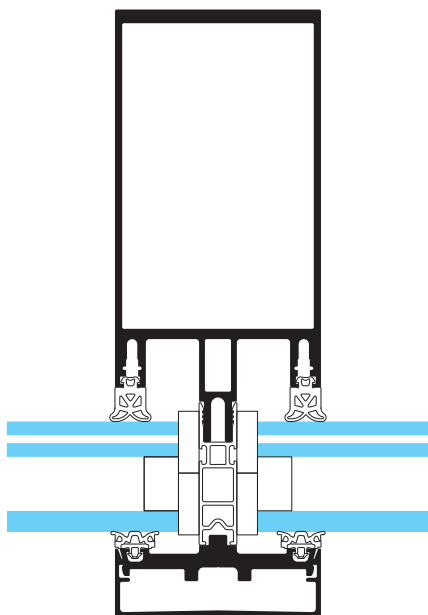

TENTAL Indbrudssikring RC2

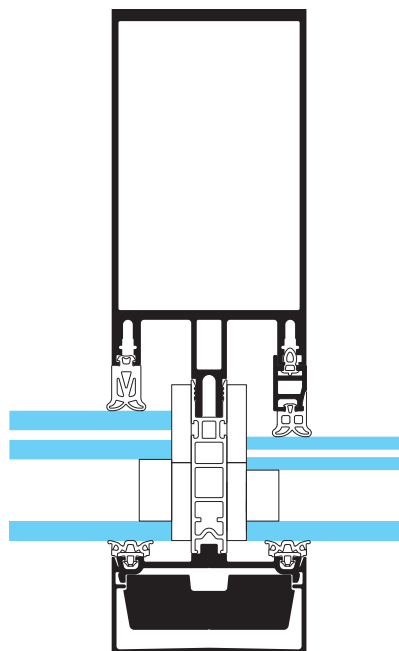

TENTAL Indbrudssikring RC3

XXXX.XXX - May 2024 - Document non contractuel

Hydro Building Systems
Julstøvej 1
DK-8240 Risskov
www.sapa.dk



By  Hydro